

ΣΧΗΜΑ 1

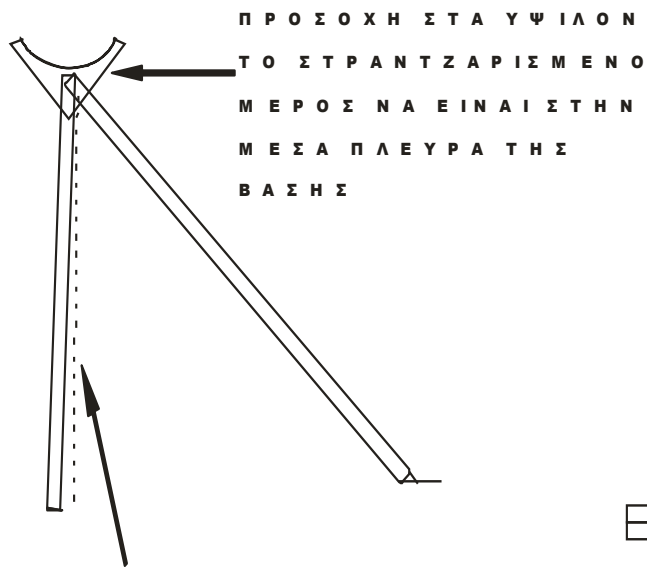

ΣΧΗΜΑ 2

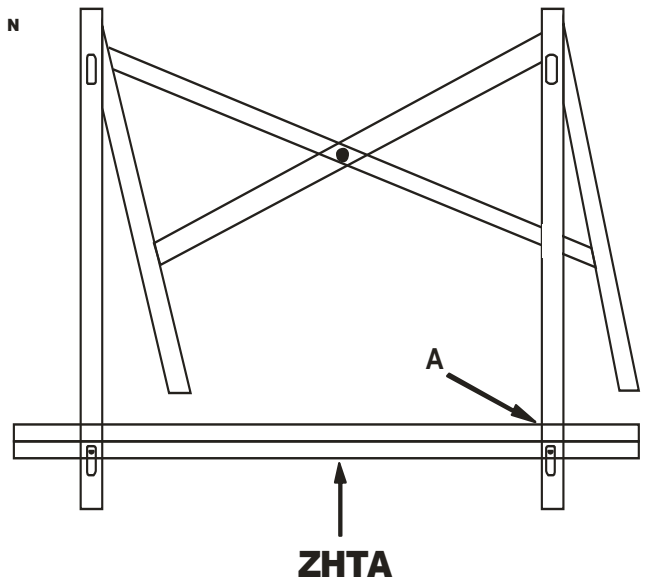

ΣΧΗΜΑ 3

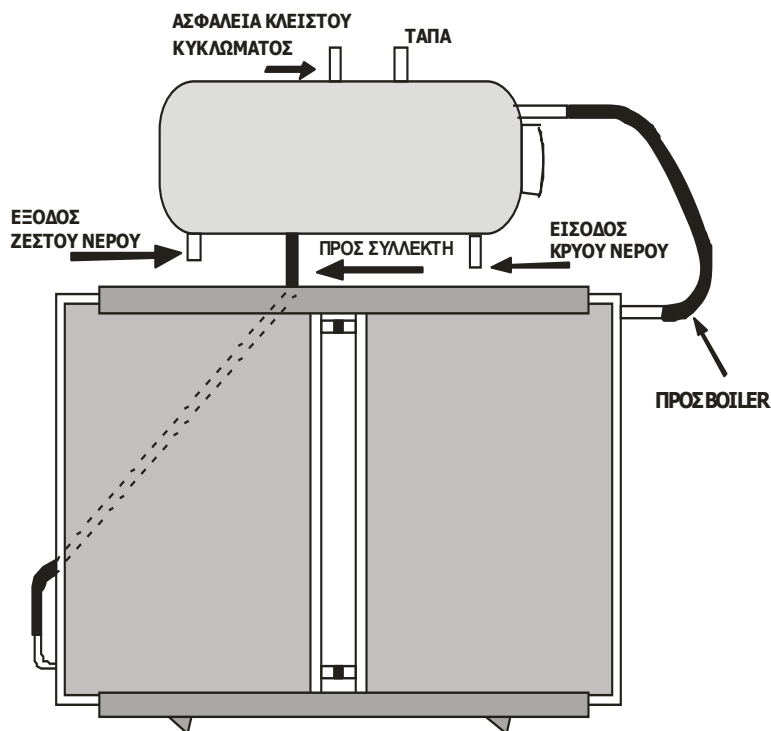
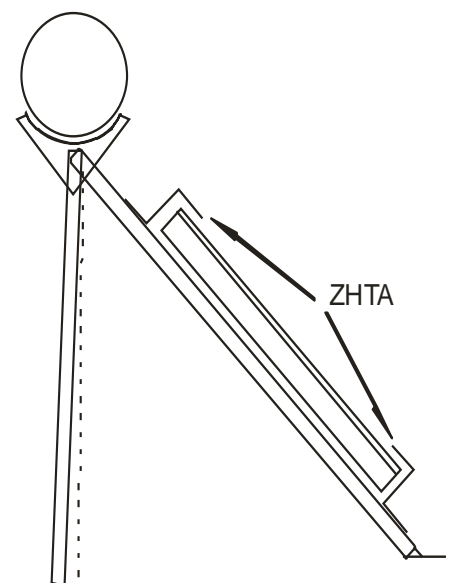

IMAGE 4



ΟΔΗΓΙΕΣ ΤΟΠΟΘΕΤΗΣΗΣ ΣΕ ΤΑΡΑΤΣΑ

1. Αρχικά συναρμολογήστε την βάση (ΣΧΗΜΑ 1,2) και γωνιάστε το σημείο (Α) με το Ζήτα. Προσανατολίστε την βάση έτσι ώστε το ηλιακό σύστημα να αντικρίζει το Νότο και βιδώστε στην πλάκα τα δύο μπροστινά πόδια.

2. Στην συνέχεια βιδώστε του Συλλέκτες επάνω στην βάση μαζί με τα Ζήτα και κεντράρετε τα δύο πίσω πόδια για να τα βιδώσετε και αυτά στην πλάκα. Στο ΣΧΗΜΑ 4 φαίνονται τα δύο (2) σημεία που μπαίνουν οι σιδηρογωνιές (Ζήτα).

3. Μετά την τοποθέτηση του Μποϊλερ επάνω στην βάση, ενώστε τους σωλήνες σύνδεσής του με τους συλλέκτες. Εάν διαπιστώσετε ότι το μήκος των σωλήνων σύνδεσης είναι μεγαλύτερο της απαιτούμενης απόστασης τότε και για την καλύτερη λειτουργία του Ηλιακού θερμοσίφωνα να κόψετε το επιπλέον κομμάτι του σωλήνα. (ΣΧΗΜΑ 3)

ΠΡΟΣΟΧΗ: Πρώτα πρέπει να συνδέσετε την παροχή νερού με το Μποϊλερ και αφού γεμίσει να γεμίσετε και το κλειστό κύκλωμα.

Για να γεμίσετε το κλειστό κύκλωμα πρέπει πρώτα να ελέγξετε όλες τις συνδέσεις για τυχόν διαρροές. Το αντιψυκτικό που θα βρείτε στην συσκευασία του ηλιακού πρέπει να το ανακατέψετε καλά σε ένα δοχείο με περίπου 10 λίτρα νερό και έπειτα να το ρίξετε στο μποϊλερ.

Για να γεμίσει συμπληρώστε με νερό μέχρι να ξεχειλίσει .

Τέλος για να στεγανοποιήσετε, βιδώστε την βαλβίδα ασφαλείας κλειστού κυκλώματος (1,5 bar) και την τάπα συμπλήρωσης με τεφλόν.